

35	Flange	Stainless Steel	フランジ	ステンレス鋼	2
34	Pipe	Stainless Steel	パイプ	ステンレス鋼	2
33	Label	Polyester	結線ラベル	ポリエステル	1
32	Nut	Brass	六角ナット	合金銅	1
31	Wave Washer	Stainless Steel	波形座金	ステンレス鋼	1
30	Washer	Stainless Steel	平座金	ステンレス鋼	1
29	Cap	Brass	キャップ	合金銅	1
28	Name Plate	Aluminium	銘板	アルミニウム	1
27	Coil	-----	コイル	-----	1
26	O Ring	FKM	Oリング	FKM	2
25	C Ring	Stainless Steel	C形止め輪	ステンレス鋼	1
24	Washer	Stainless Steel	平座金	ステンレス鋼	1
23	Cushion Spring	Stainless Steel	クッションばね	ステンレス鋼	1
22	Spring Plate	Stainless Steel	ばね受け	ステンレス鋼	1
21	Plunger	Stainless Steel	プランジャ	ステンレス鋼	1
20	Pipe	Stainless Steel	パイプ	ステンレス鋼	1
19	O Ring	FKM	Oリング	FKM	1
18	Bolt	Stainless Steel	六角ボルト	ステンレス鋼	1set
17	Spring Washer	Stainless Steel	ばね座金	ステンレス鋼	1set
16	Push Rod	Stainless Steel	プッシュロッド	ステンレス鋼	1
15	C Ring	Stainless Steel	C形止め輪	ステンレス鋼	1
14	Lift Spring	Stainless Steel	キックばね	ステンレス鋼	1
13	Pilot Valve	Stainless Steel	プランジャ	ステンレス鋼	1
12	Pilot Spring	Stainless Steel	パイロットばね	ステンレス鋼	1
11	Pilot Disc	NBR	パイロットディスク	NBR	1
10	Joint Spring	Stainless Steel	連結ばね	ステンレス鋼	1
9	Pilot Ring	PTFE	パイロットリング	PTFE	0or1
8	Diaphragm Washer	Stainless Steel	ダイヤフラム座金	ステンレス鋼	1
7	Diaphragm	NBR	ダイヤフラム	NBR	1
6	Diaphragm Shell	Stainless Steel	ダイヤフラム押え	ステンレス鋼	1
5	Pilot Valve Seat	Stainless Steel	パイロット弁座	ステンレス鋼	1
4	Spacer	Stainless Steel	スペーサ	ステンレス鋼	1
3	Spring Pin	Stainless Steel	スプリングピン	ステンレス鋼	1
2	Cover	Cast Stainless Steel	ふた	ステンレス鋼	1
1	Body	Cast Stainless Steel	弁箱	ステンレス鋼	1
	Name of Parts	Material	部品名	材質	Q.TY

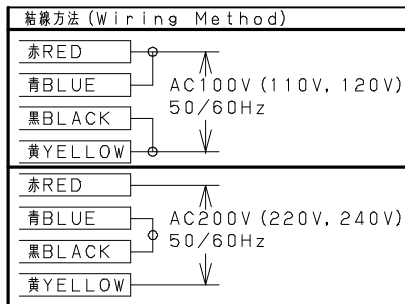

Size	L	H	H ₁	A	E	Flange JIS 10K FF				Weight (kg)
						D	C	t	n-h	
15A	120	205	47.5	54	16	95	70	12	4-15	2.6
20A	130	212	50.0	54	23	100	75	14	4-15	3.2
25A	145	228	62.5	54	28	125	90	14	4-19	4.5
32A	160	255	67.5	54	32	135	100	16	4-19	6.0
40A	170	261	70.0	54	40	140	105	16	4-19	6.8
50A	195	276	77.5	54	48	155	120	16	4-19	9.5

Specification	
Fluid	
Press.	MPa
Temp.	
Voltage	V

SOLENOID VALVE
TYPE DP-18C
電磁弁

Approval	M. Kume
Check	H. Tange
Drawing	T. Tsubuku
Drawing No.	Y-657-3805
Date	10 JAN. 2001

Yoshitake
INC.